

Capítulo 5: Capa Enlace de Datos II

ELO322: Redes de Computadores
Agustín J. González

Este material está basado en:

- Material de apoyo al texto *Computer Networking: A Top Down Approach Featuring the Internet*. Jim Kurose, Keith Ross.

Capa Enlace de Datos

- ❑ 5.1 Introducción y servicios
- ❑ 5.2 Detección y corrección de errores
- ❑ 5.3 Protocolos de acceso múltiple
- ❑ 5.4 Direccionamiento de capa enlace
- ❑ 5.5 Ethernet
- ❑ 5.6 Hubs y switches
- ❑ 5.7 PPP
- ❑ 5.8 Enlaces Virtuales: ATM y MPLS

Direcciones MAC

- ❑ La Dirección IP se usa para rutear un paquete hasta la IP destino pasando por varias LANs.
- ❑ Para rutear el paquete dentro de cada LAN se usa la dirección MAC.
- ❑ Direcciones IP son de 32-bit:
 - Son direcciones de la capa de red
 - Son usada para conducir un datagrama a la subred (subnet) destino
 - IP es jerárquico y no es portátil (depende de su subnet)
 - asignado por administrador de subnet

Direcciones MAC

- Dirección MAC (usado en Ethernet):
 - Son usadas para conducir un datagrama de una interfaz a otra interfaz físicamente conectadas (en la misma red)
 - Son de 48 bits (en mayoría de LANs) están grabadas en una ROM de la tarjeta adaptadora
 - Direcciones MAC administradas por IEEE
 - Fabricantes de interfaces compran porciones del espacio de direcciones disponibles
 - MAC es portátil, no es jerárquico
 - Se puede mover una tarjeta de una LAN a otra

Direcciones LANs y ARP

Cada adaptador (tarjeta) en la LAN tiene una dirección IP y una MAC única

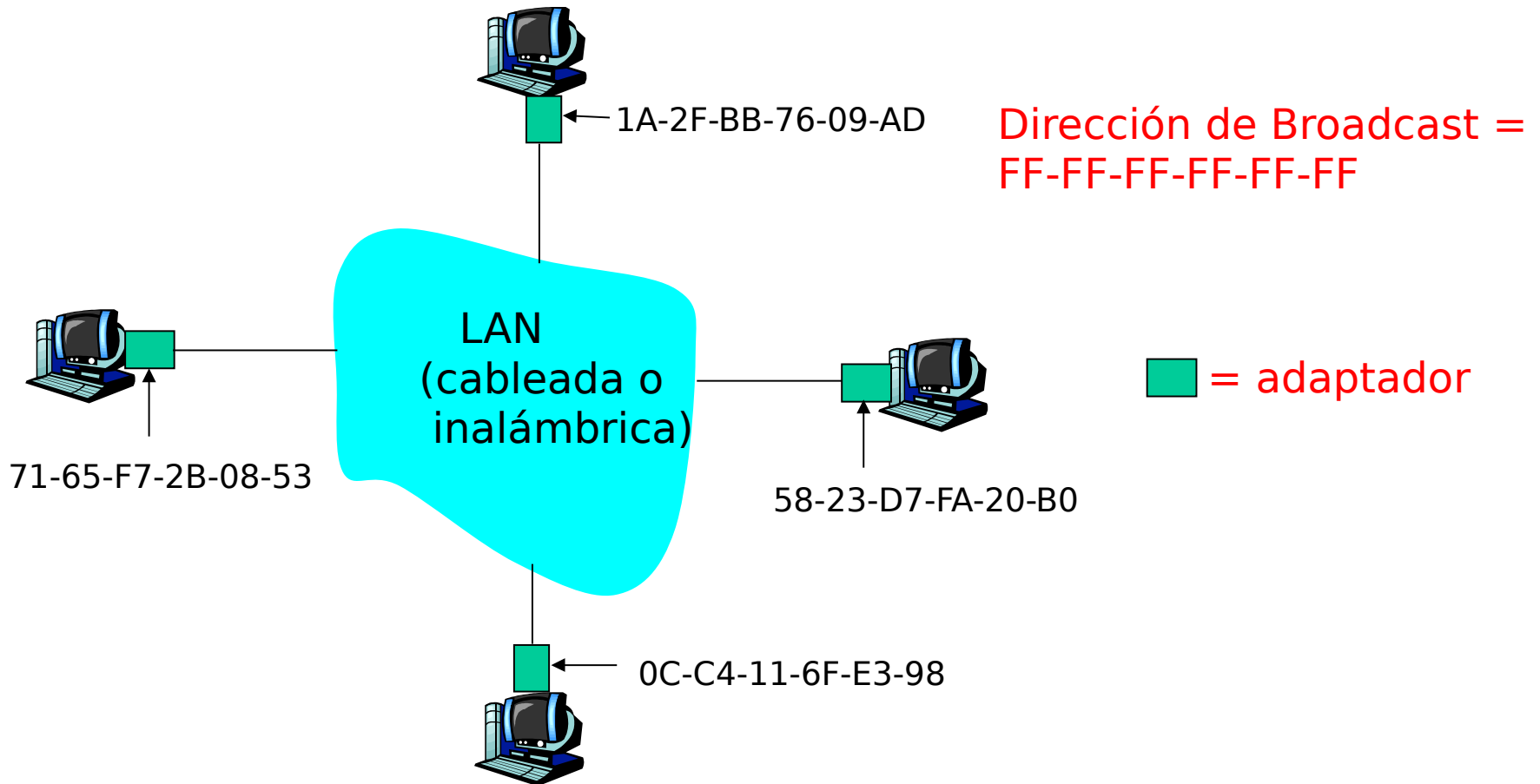

ARP: Address Resolution Protocol

Pregunta: ¿Cómo determinar la dirección MAC sabiendo la dirección IP?

- Cada nodo IP (Host o Router) de la LAN tiene una tabla **ARP**
- Tabla ARP: mapea direcciones IP -> MAC para algunos nodos de la LAN

< **IP address; MAC address; TTL** >

- TTL (Time To Live): tiempo de expiración para el mapeo (típicamente 20 min)
- Mismo nombre pero no confundir con TTL en encabezado IP.

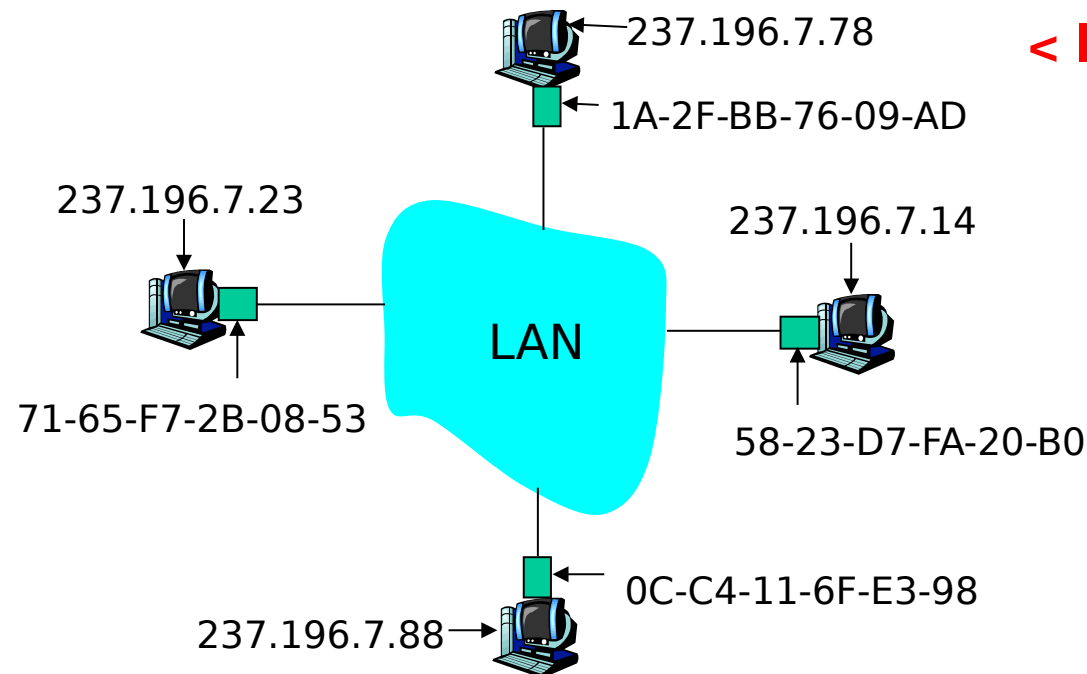

Protocolo ARP: Usado dentro de una LAN (network)

- **A** quiere enviar un datagrama a **B**, y la dirección MAC de **B** no está en tabla ARP de **A**.
- **A difunde (broadcasts)** un paquete consulta ARP, conteniendo la IP de **B**
 - Dirección destino MAC = FF-FF-FF-FF-FF-FF
 - Todas las máquinas de la LAN reciben la consulta ARP
- **B** recibe paquete ARP, y responde a **A** con su dirección MAC
 - La respuesta es enviada a la MAC de **A** (unicast)
- **A** guarda el par (IP,MAC) en su tabla ARP hasta que la información envejece (times out)
 - La información expira a menos que sea refrescada
- ARP es “plug-and-play”:
 - Los nodos crean sus tablas de ARP sin intervención de la administradores

Ejemplo: Ruteo a otra LAN

Seguimiento: envío de datagrama desde A a B vía R
supone que A conoce dirección IP de B

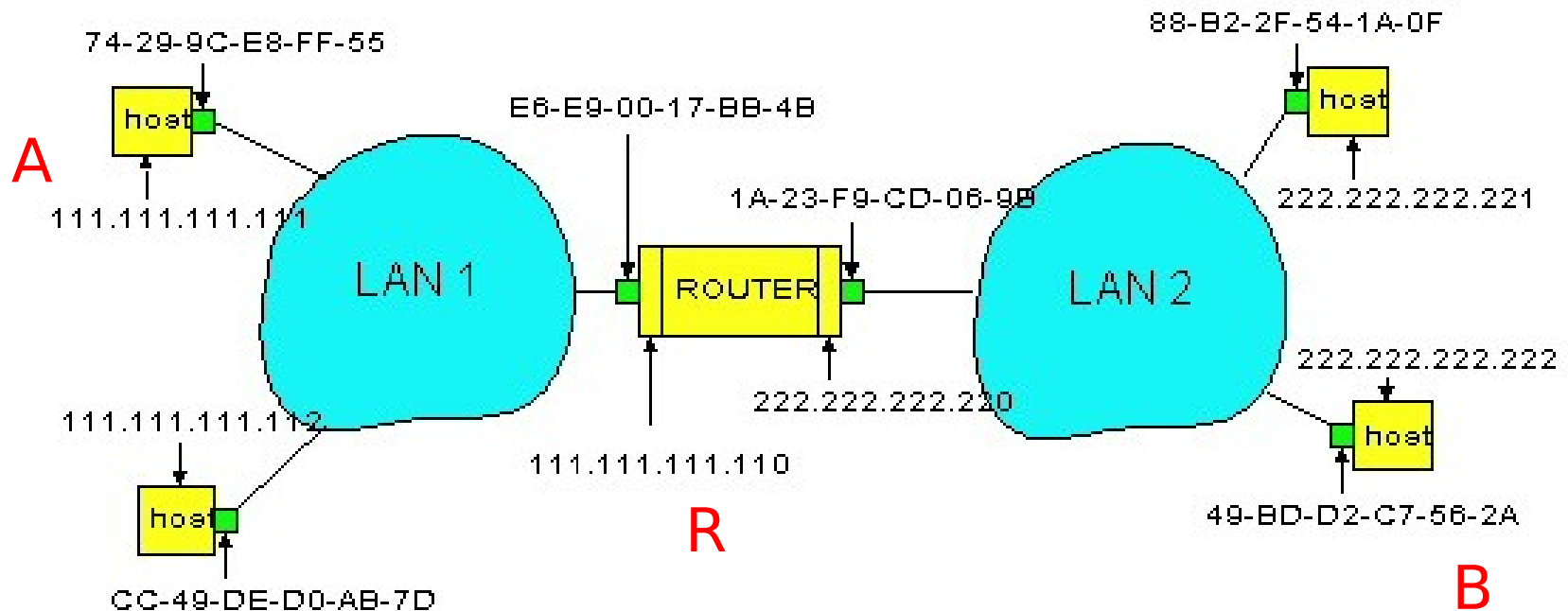

- En router R hay dos tablas ARP, una por cada interfaz (o por cada red LAN del router R)

- ❑ **A** crea datagrama con IP fuente **A** e IP destino **B**
- ❑ **A** usa ARP para obtener la MAC de **R** para la interfaz 111.111.111.110
- ❑ **A** crea una trama (frame) con dirección MAC de **R** como destino, los datos de la trama contienen el datagrama IP de **A** a **B**
- ❑ El adaptador de **A** envía la trama
- ❑ El adaptador de **R** recibe la trama
- ❑ **R** saca el datagrama IP de la trama Ethernet, y ve que el destino es **B**
- ❑ **R** usa ARP para obtener la dirección MAC de **B**
- ❑ **R** crea la trama con el datagrama IP de **A** para **B** y lo envía a **B**

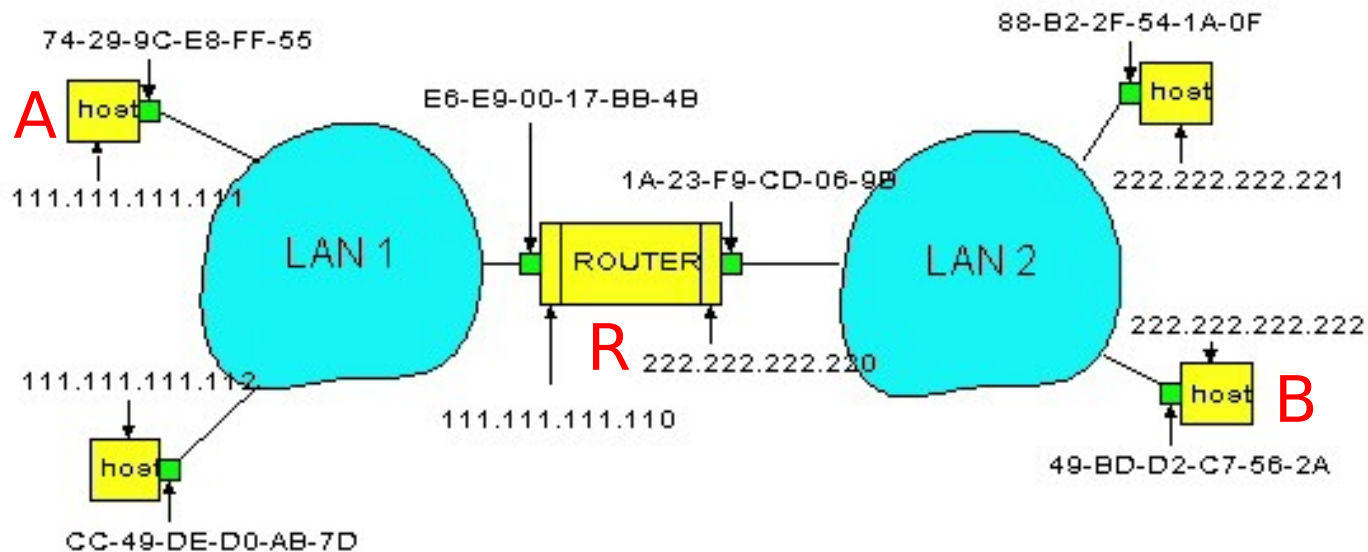

Capa Enlace de Datos

- ❑ 5.1 Introducción y servicios
- ❑ 5.2 Detección y corrección de errores
- ❑ 5.3 Protocolos de acceso múltiple
- ❑ 5.4 Direccionamiento de capa enlace
- ❑ **5.5 Ethernet**
- ❑ 5.6 Hubs y switches
- ❑ 5.7 PPP
- ❑ 5.8 Enlaces Virtuales: ATM y MPLS

Ethernet

Tecnología LAN cableada “dominante” :

- ❑ Barata!
- ❑ Más simple y barata que LANs con token ring y ATM
- ❑ Avanza en velocidad: 10 Mbps – 10 Gbps

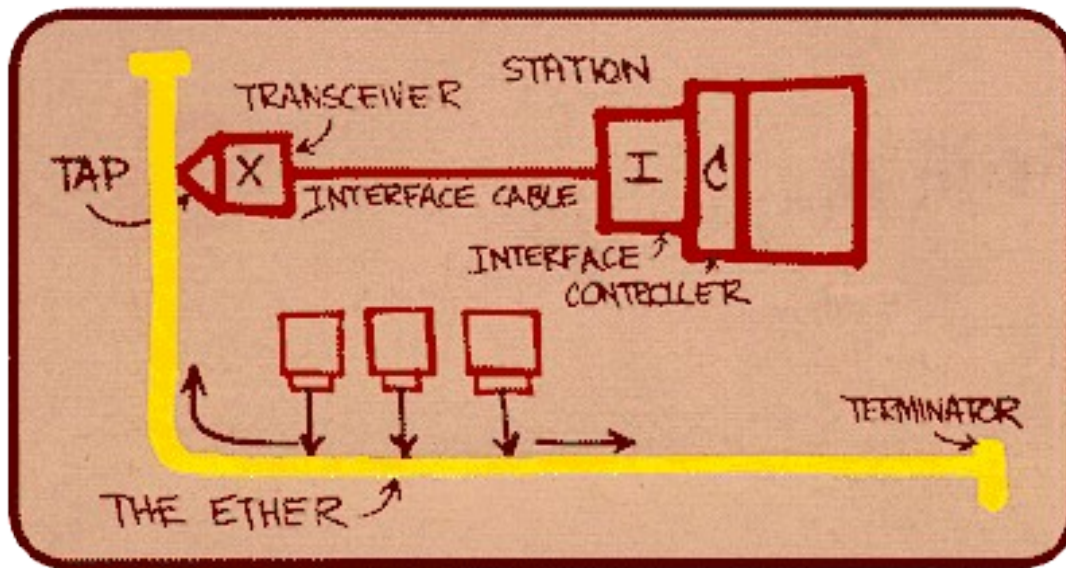

Primer borrador de Metcalfe

Topología Estrella

- ❑ En los 90 era común la topología Bus
- ❑ Hoy domina la topología estrella
- ❑ Elecciones de conexión: hub (extinguido) o switch

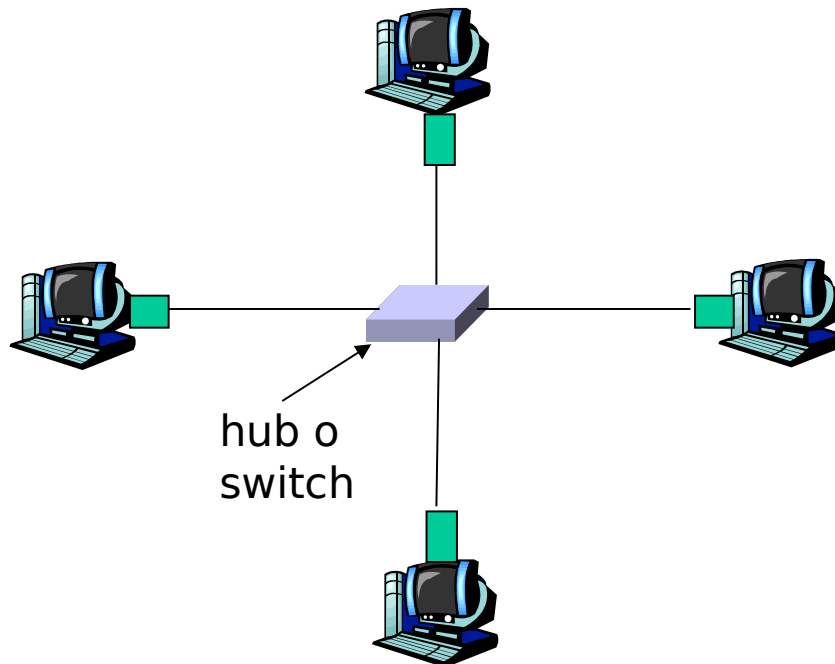

Estructura de trama Ethernet

El adaptador transmisor encapsula el datagrama IP (u otro protocolo de red) en la trama Ethernet

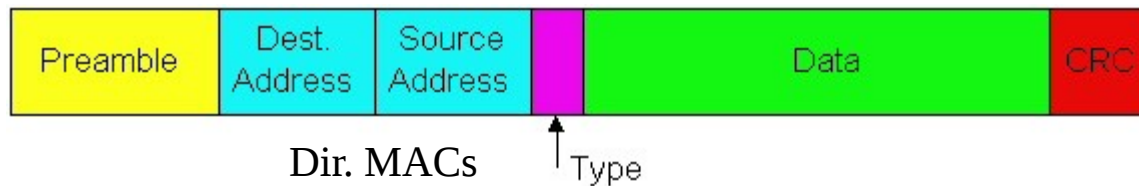

Preámbulo:

- ❑ 7 bytes con patrón 10101010 seguido por un byte con patrón 10101011
- ❑ Usado para sincronizar la fase de reloj del receptor y el inicio de datos.

Estructura de Trama Ethernet

- ❑ **Direcciones:** 6 bytes (= 48 bits)
 - Si el adaptador recibe trama con dirección destino propia o dirección de broadcast (eg paquete ARP), éste pasa los datos de la trama al protocolo de capa de red
 - de otro modo, el adaptador descarta la trama.
- ❑ **Tipo:** indica el protocolo de capa superior (principalmente IP pero hay otros como Novell IPX y AppleTalk)
- ❑ **CRC:** chequeado en receptor, si un error es detectado, la trama es simplemente descartada.

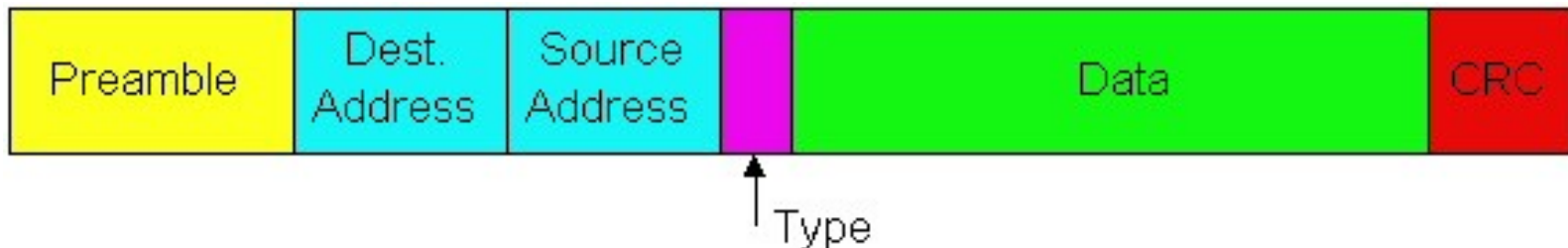

Ethernet: Servicio no confiable y sin conexión

- ❑ **Sin conexión:** No hay handshaking entre adaptadores Tx y Rx.
- ❑ **No confiable:** Receptor no envía acks o nacks al adaptador transmisor
 - Flujo de datagramas pasado a la capa de red puede tener vacíos por tramas descartadas.
 - Los vacíos son llenados si la aplicación está usando TCP.
 - Si la aplicación está usando UDP entonces va a contener vacíos en la secuencia de datos recibidos por las pérdidas de capa enlace.

Ethernet usa CSMA/CD

- ❑ **No hay slots** (ranuras)
- ❑ **Sensa por carrier portador:** adaptador no transmite si otro adaptador lo está haciendo.
- ❑ **Detecta Colisiones:** adaptador transmisor aborta cuando éste detecta que otro adaptador está transmitiendo.
- ❑ **Acceso Aleatorio:** Antes de intentar una retransmisión el adaptador espera un tiempo aleatorio

Algoritmo CSMA/CD de Ethernet

1. El adaptador **recibe un datagrama** de la capa de red y **crea la trama**
2. Si el adaptador **sensa** que el **canal está libre**, éste comienza a **transmitir** la trama. Si éste **sensa** canal ocupado, espera hasta que esté libre y transmite
3. Si el adaptador transmite la trama entera **sin detectar colisión**, se considera transmisión lograda !
4. Si el adaptador **detecta otra transmisión** mientras transmite, **aborta** y envía una **señal de bloqueo** (jam)
5. Después de abortar, el adaptador hace una pausa, esto es entra en **backoff exponencial**: después de la m -ésima colisión, el adaptador elige un K aleatorio entre $\{0, 1, 2, \dots, 2^m - 1\}$. El adaptador espera $K \cdot 512$ periodos de 1 bit y retorna al paso 2

CSMA/CD de Ethernet (más)

Señal de bloqueo: asegura que todos los transmisores detecten la colisión; 48 bits

Periodo de 1 bit: 0.1 microsec en 10 Mbps Ethernet ; para $K=1023$, se esperará alrededor de 50 msec

Backoff Exponencial:

- *Objetivo:* retransmisiones intentan estimar la carga actual
 - Alta carga: espera aleatoria será mayor
- Primera colisión: elige K entre $\{0,1\}$; retardo es $K \cdot 512$ periodos de bits
- Después de segunda colisión: elige K de $\{0,1,2,3\}$...
- Después de 10 colisiones, elige K de $\{0,1,2,3,4,\dots,1023\}$

La eficiencia es mucho mayor que ALOHA (ranurado o no)
Revisar applet de Java en sitio del curso

10BaseT y 100BaseT

- ❑ Tasas de 10/100 Mbps; 100 Mbps es llamado “fast ethernet”
- ❑ T significa Twisted Pair (par trenzado)
- ❑ Nodos se conectan a un switch (o hub): “topología estrella”; 100 [m] es la distancia máxima entre nodo y hub.

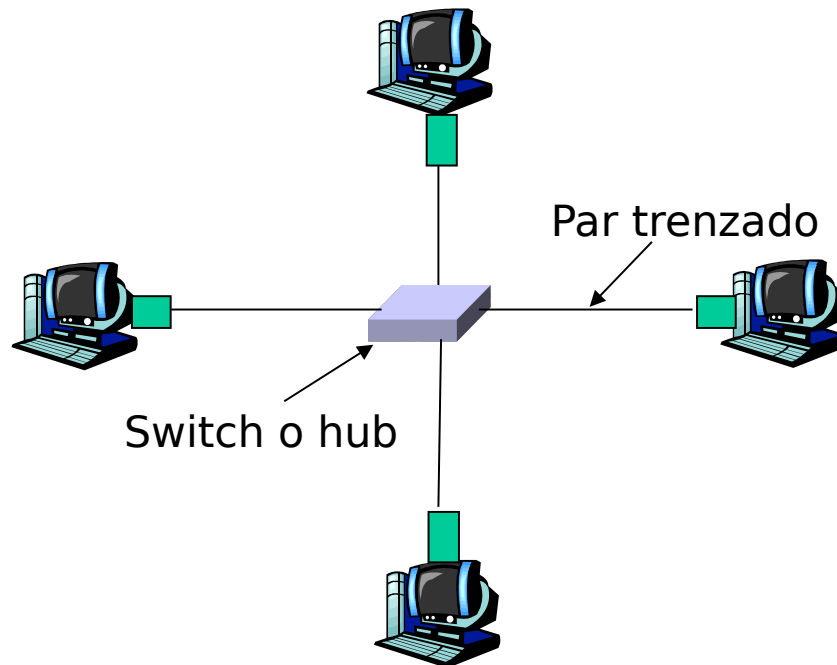

Hubs

- Hubs son esencialmente repetidores de capa física:
 - Los bits que ingresan por un enlace salen por TODOS los otros
 - No hay almacenamiento y reenvío
 - No hay CSMA/CD en hub: el adaptador detecta la colisión

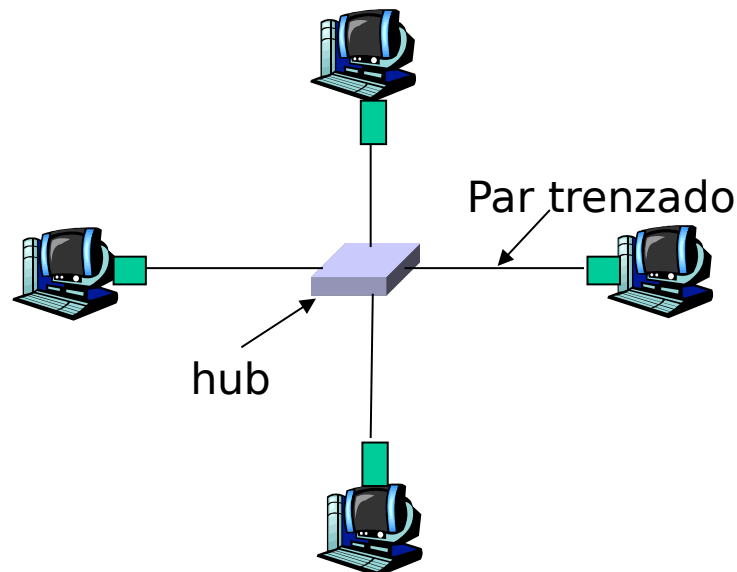

Gbit Ethernet

- ❑ Usa formato de trama Ethernet estándar
- ❑ Permite enlaces punto a punto y vía canales broadcast compartidos
- ❑ En modo compartido usa CSMA/CD; se requiere corta distancia entre nodos por eficiencia
- ❑ Full-Duplex a 1 Gbps para enlaces punto a punto o usando switches.
- ❑ Ahora se cuenta con 10 Gbps !

Capa Enlace de Datos

- ❑ 5.1 Introducción y servicios
- ❑ 5.2 Detección y corrección de errores
- ❑ 5.3 Protocolos de acceso múltiple
- ❑ 5.4 Direccionamiento de capa enlace
- ❑ 5.5 Ethernet
- ❑ 5.6 Hubs y switches
- ❑ 5.7 PPP
- ❑ 5.8 Enlaces Virtuales: ATM y MPLS

Interconexión con hubs

- ❑ Hub de Backbone interconecta segmentos LAN
- ❑ Extiende distancia máxima entre nodos
- ❑ Pero segmentos de colisión individuales se transforman en un gran dominio de colisión
- ❑ No se puede conectar 10BaseT y 100BaseT

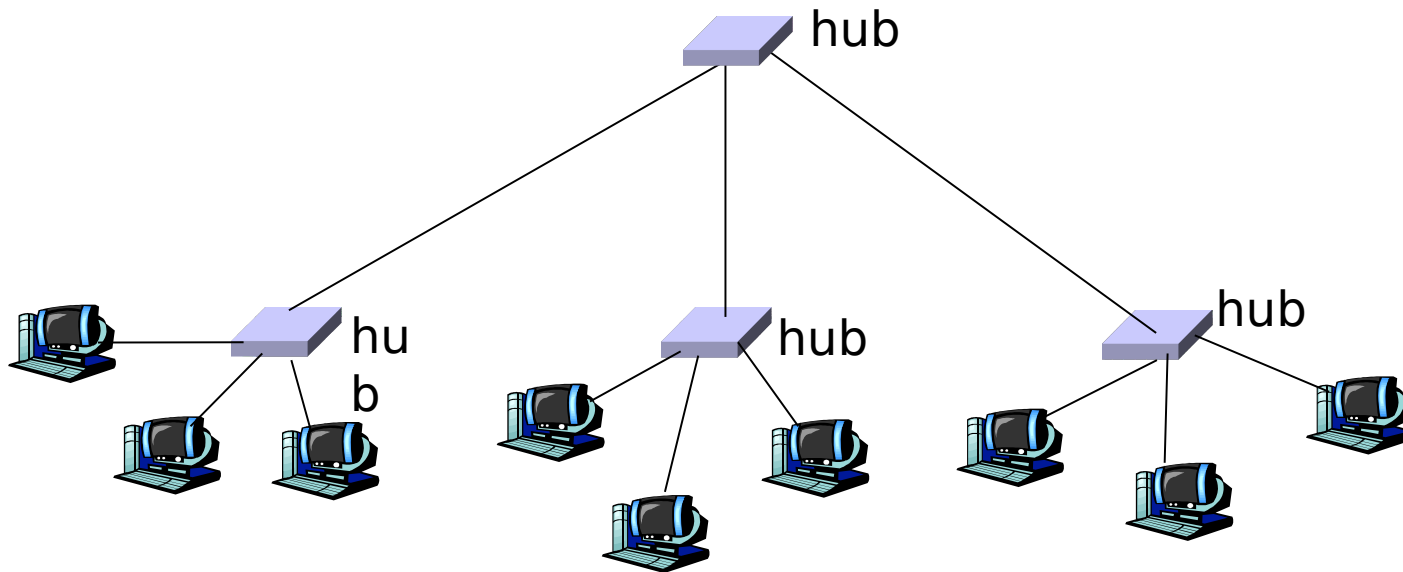

Switches

- ❑ **Dispositivo de capa enlace de datos**
 - Almacena y re-envía tramas Ethernet
 - Examina encabezados de tramas y **selectivamente** re-envía tramas basado en dirección MAC destino
 - Cuando debe re-enviar una trama, usa CSMA/CD para acceder al medio
- ❑ **Transparente**
 - Hosts no notan la presencia de switches
- ❑ **Plug-and-play**, y aprenden solos
 - Switches no requieren ser configurados

Reenvío

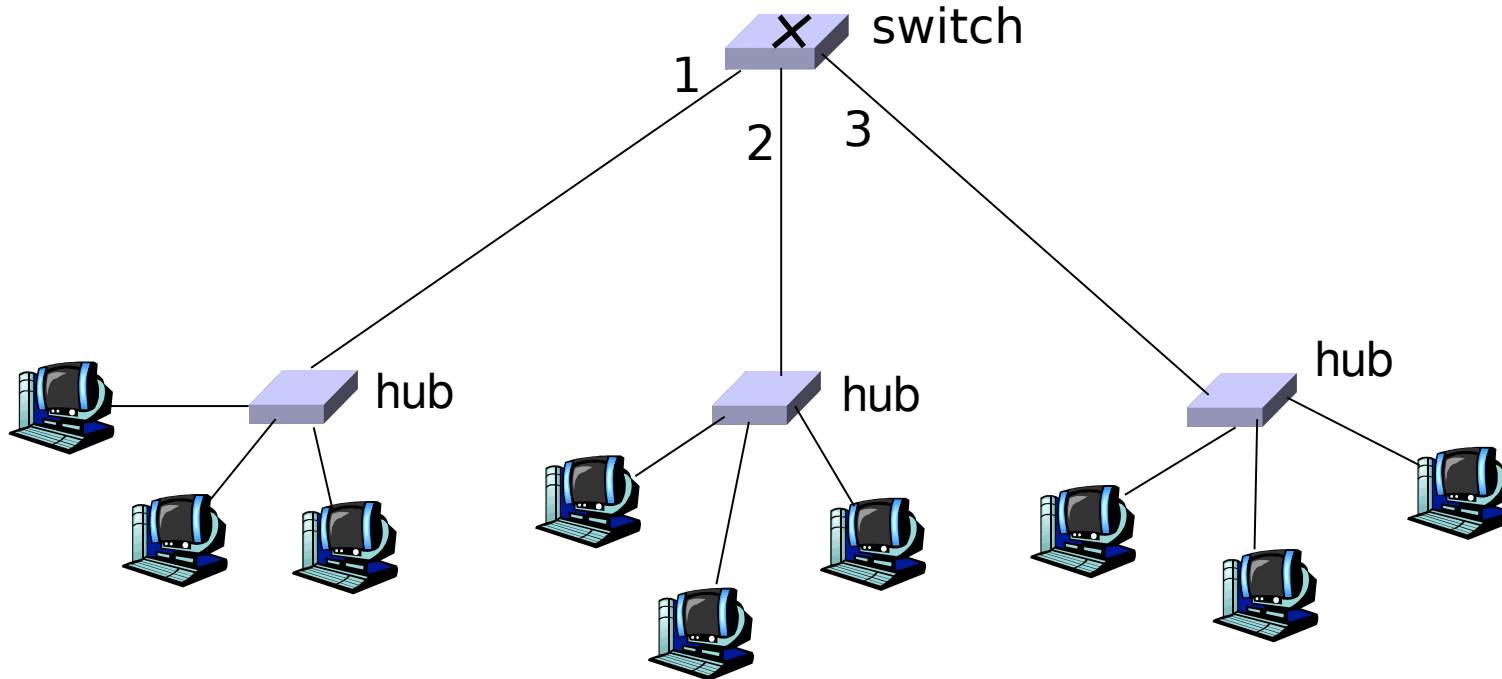

- ❑ ¿Cómo determinar en qué segmento LAN enviar la trama?
- ❑ Similar a problema de ruteo ...

Auto aprendizaje (importante!!)

- ❑ Cada switch tiene una **tabla de conmutación (switching table)**
- ❑ Entradas de la tabla del switch:
 - (Dirección MAC, Interfaz, Marca de tiempo)
 - Entradas antiguas son descartadas (TTL ~60 min)
- ❑ Switches **aprenden** qué hosts se encuentra en qué interfaz
 - Cuando una trama es recibida, el switch asocia la interfaz (o boca del switch) donde un Tx está con la MAC de la trama LAN de llegada
 - Graba el par (Mac Tx) / interfaz en tabla del switch

Ejemplo de Switches

Supongamos que C envía una trama a D

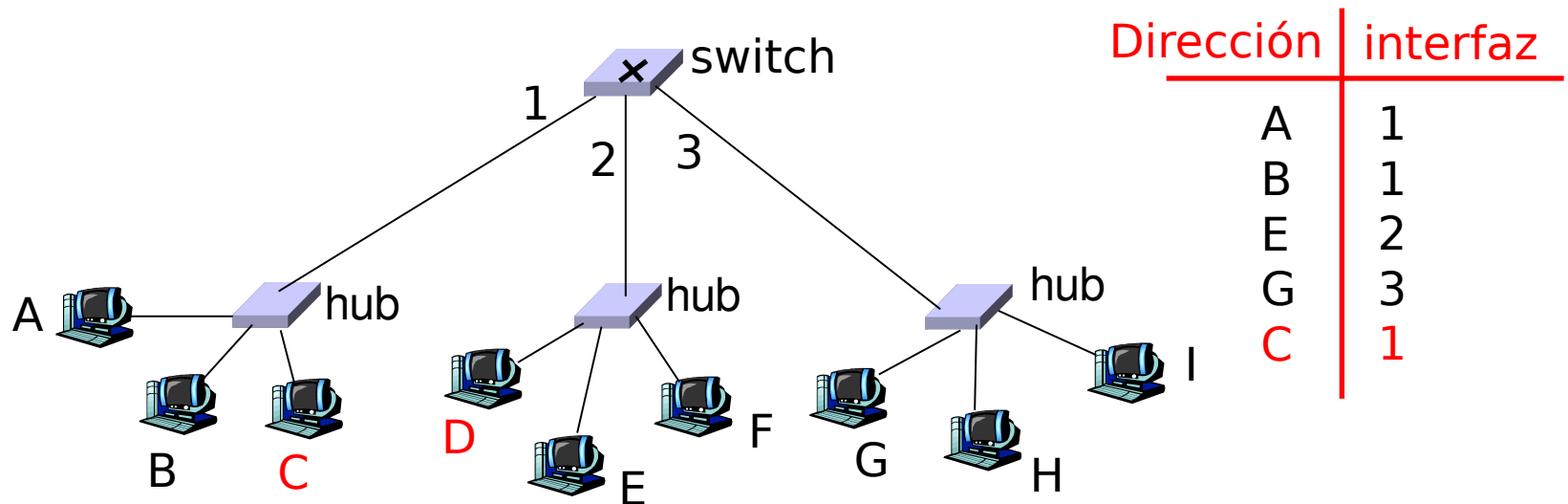

- El switch recibe trama de C
 - Anota en tabla del switch que MAC C está en interfaz 1
 - Debido a que D no está en la tabla, el switch re-envía la trama a interfaces 2 y 3
- La trama es recibida por D

Ejemplo de Switches

Supongamos que D responde a C con otra trama.

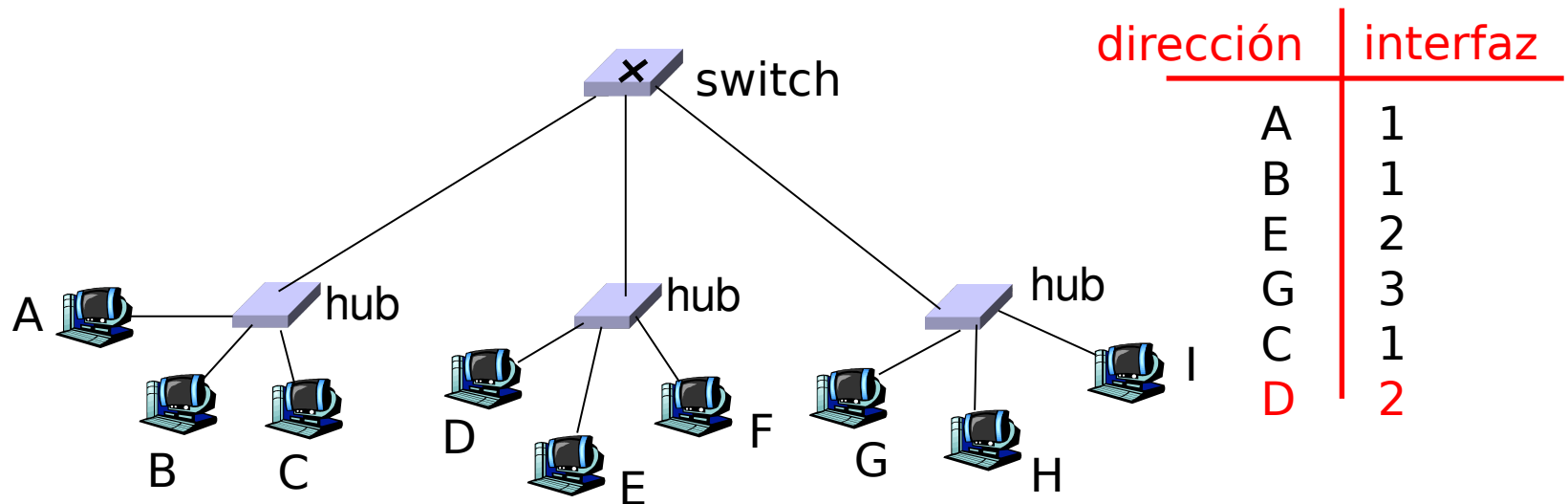

- El switch recibe la trama de D
 - Y anota en su tabla que D está en interfaz 2
 - Debido a que C ya está en la tabla, el switch re-envía la trama sólo por interfaz 1
- La trama es recibida por C

Filtrado y re-envío

Cuando un switch recibe una trama:

Busca en su tabla usando la dirección MAC destino

□ **if** encuentra entrada para el destino

then {

if destino está en segmento desde donde llegó trama

then descarte trama

else re-envíe la trama a la interfaz indicada

}

else

inunde

*Re-envíe en todas la interfaces
excepto la de llegada*



Registre o refresque dirección origen

Switch: Aislamiento de tráfico

- El uso de un switch **divide la subred en segmentos** de LAN (para efectos de colisiones, por ejemplo)
- El switch **filtra** paquetes:
 - Las tramas de una mismo segmento de la LAN normalmente no son re-enviados a los otros segmentos
 - Los segmentos pasan a ser **dominios de colisión separados**

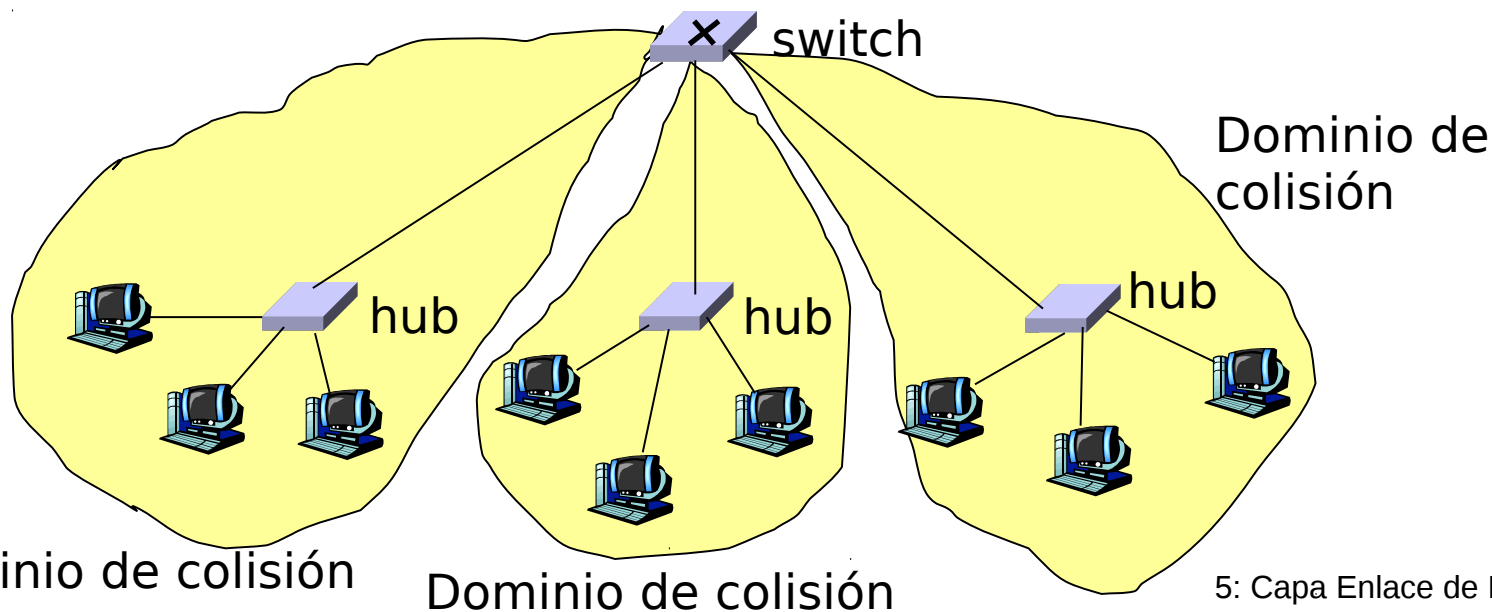

Switches: accesos dedicados

- ❑ Switch con muchas interfaces
- ❑ Cada host tiene conexión directa al switch
- ❑ No hay colisiones; full duplex

Conmutación: puede haber comunicación A-a-A' y B-a-B' simultáneamente, no hay colisiones

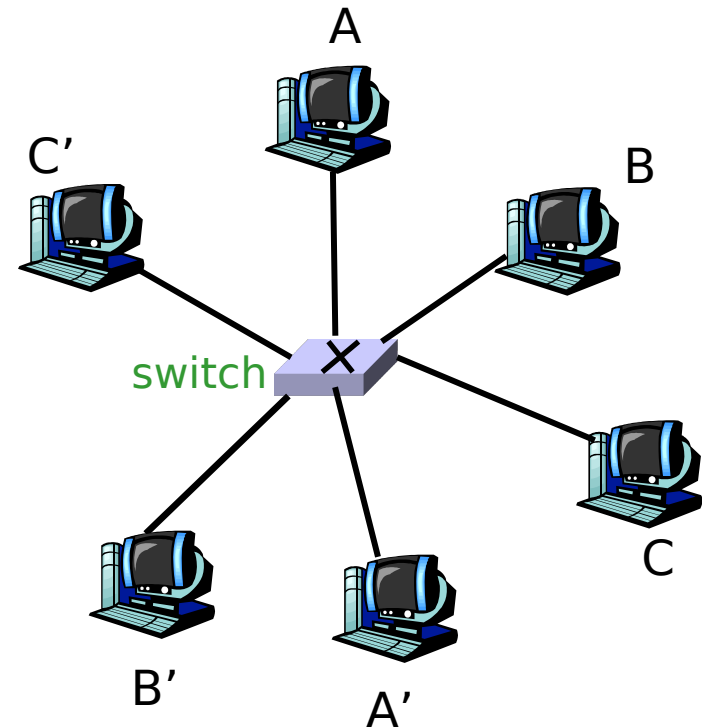

Más sobre Switches

- ❑ **Conmutación cut-through (corte camino):** en estos switches las tramas son re-enviadas de la entrada a la salida sin almacenar el paquete completamente
 - Se logra una reducción de latencia (retardo)
- ❑ Hay switches con interfaces compartidas o dedicadas de 10/100/1000 Mbps.

Redes Institucionales

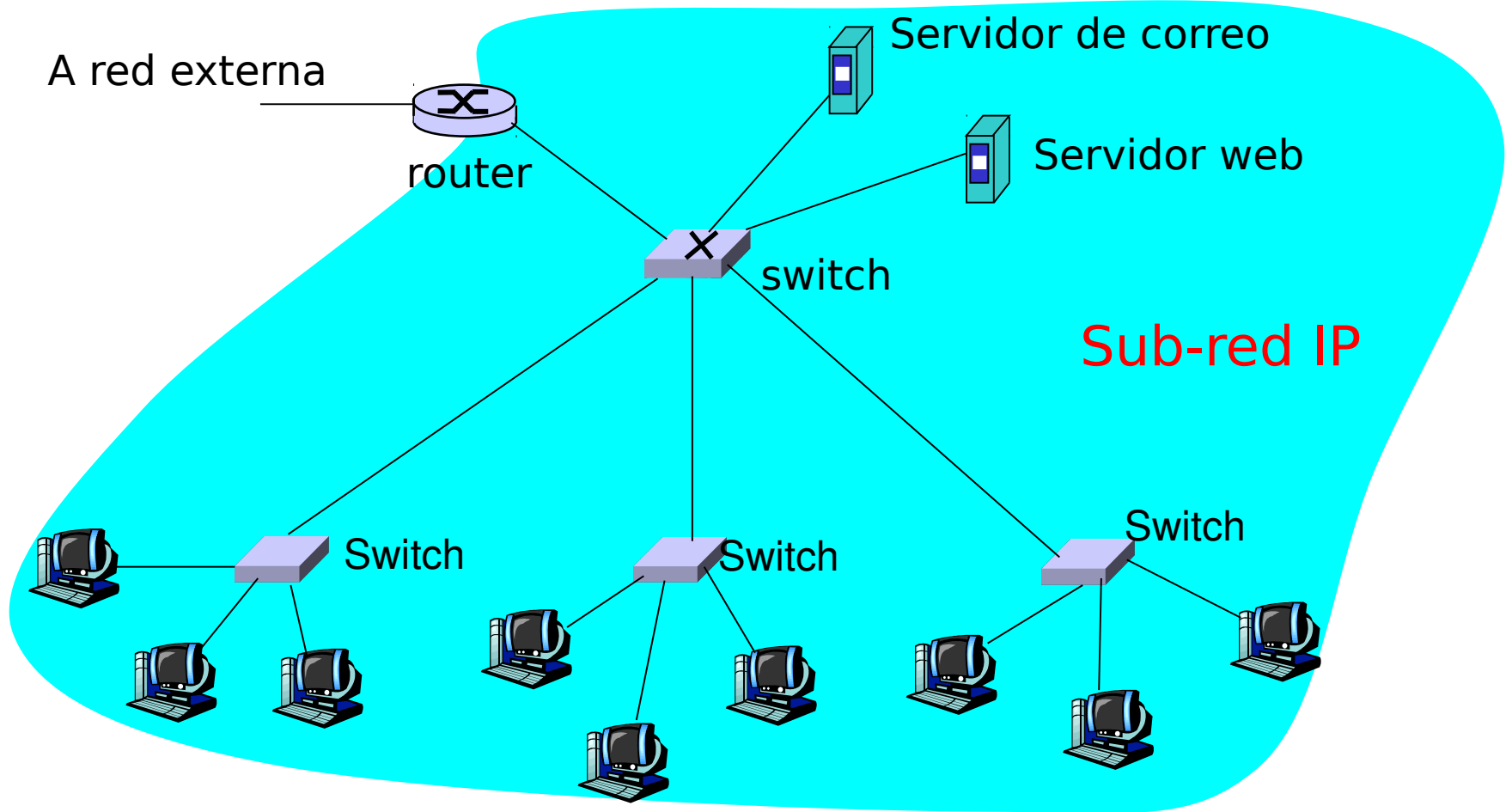

Switches vs. Routers

- ❑ Ambos son dispositivos de almacenamiento y re-envío
 - Routers son dispositivos de capa de red (examinan encabezados de capa de red)
 - Switches son dispositivos de capa enlace de datos.
- ❑ Routers mantienen tablas de ruteo, implementan los algoritmos de ruteo
- ❑ Switches mantienen las tablas de switches, implementan filtrado y algoritmos de aprendizaje

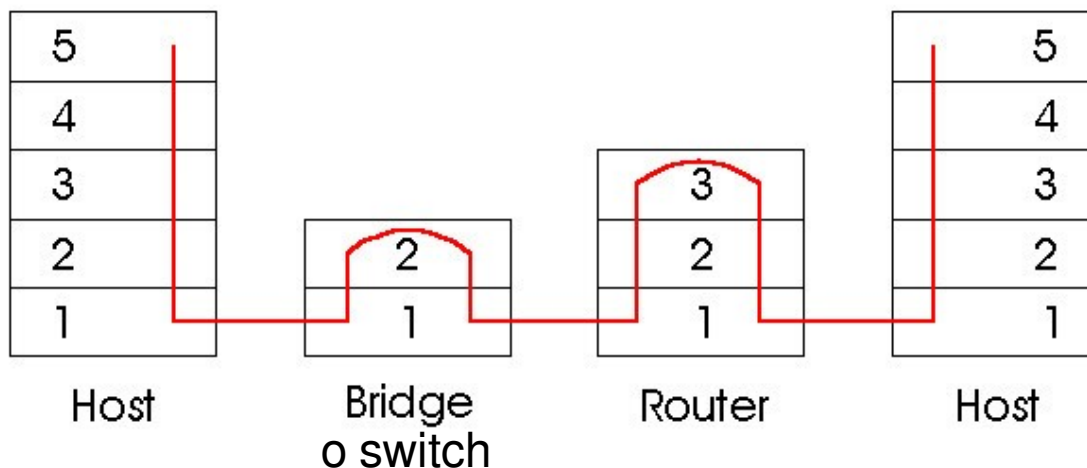

Resumen comparativo

	Hubs	Switches	Routers
Aisla tráfico	No	Si	Si
plug&play	Si	Si	No
Ruteo óptimo	No	No	Si
Cut through	Si	Si (*)	No

(*): no todos lo ofrecen

Capa Enlace de Datos

- ❑ 5.1 Introducción y servicios
- ❑ 5.2 Detección y corrección de errores
- ❑ 5.3 Protocolos de acceso múltiple
- ❑ 5.4 Direccionamiento de capa enlace
- ❑ 5.5 Ethernet

- ❑ 5.6 Hubs y switches
- ❑ 5.7 PPP
- ❑ 5.8 Enlaces Virtuales: ATM y MPLS

Estudio personal o en redes II