

ELO102 – Teoría de Redes I – S1 2019

Tarea # 3. Circuito RLC

El objetivo de esta tarea es simular en LTSpice un circuito RLC y estudiar el fenómeno de resonancia.

Construya en LTSpice el circuito de la figura.

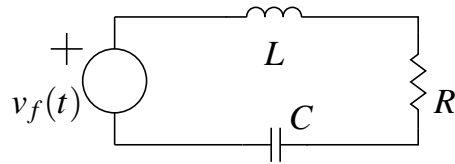

En la red, escoja el valor de la resistencia R entre de 1 y 5 [Ω], el del condensador C entre 1 y 10 [μF], y el del inductor L entre 1 y 10 [mH].

- **Parte 1: Respuesta a fuente constante.** Simule el circuito cuando la fuente de voltaje es de 5[V] y las condiciones iniciales son cero.
 - Muestre los gráficos de voltaje en el condensador, corriente en el inductor y corriente por la resistencia.
 - Usando los *cursores*, estime el valor de $t = \tau$: la constante de tiempo de las envolvente de las señales, y de ω_n : la frecuencia de oscilación de las señales.
- **Parte 2: Respuesta a una senoide.** Simule el circuito cuando $v_f(t)$ es una senoide de amplitud 1[V] y las condiciones iniciales son cero. Considere tres diferentes frecuencias: ω_{LC} , $10\omega_{LC}$ y $0,1\omega_{LC}$, en que $\omega_{LC} = 1/\sqrt{LC}$.
 - Muestre los gráficos de voltaje en el condensador, corriente en el inductor y corriente por la resistencia.
 - Discuta los resultados ¿Cómo puede ud. determinar la frecuencia de la senoide para la cual se logra **resonancia**?

FECHA DE ENTREGA: Miércoles 29 de mayo, 17hrs.

¡IMPORTANTE!

- Se les recuerda que deben entregar al menos tres tareas como **requisito para aprobar la asignatura**. La tarea se califica como ENTREGADA sólo si es enviada en el formato y plazo establecido, si presenta una descripción y análisis suficiente del trabajo realizado.
- La tarea debe entregarse a través de la plataforma www.aula.utfsm.cl, enviando un archivo comprimido que contenga:
 - Informe en formato `.pdf` que incluya ¹: **Resumen ejecutivo** del trabajo realizado (máximo 1 página), y **Desarrollo** (explicaciones, cálculos, resultados y gráficos obtenidos, comentarios, etc.). (Máximo 5 páginas)
 - Archivo(s) en formato `.asc` usado(s) para generar las simulaciones y que permita, en caso necesario, replicar los resultados presentados en el informe.

JYE – 6 de mayo de 2019

¹Se adjunta nuevamente ejemplo en las siguientes páginas.

Tarea #1 de ELO102. LTSpice, Sistemas y señales

Juan I. Yuz. ROL 9421xxx-x

6 de mayo de 2019

1. Resumen Ejecutivo

Objetivos

El objetivo planteado en la presente tarea ha sido ...

Resultados obtenidos

Se ha simulado el circuito planteado en LTSpice obteniendo gráficos de

Se utilizó la capacidad de LTSpice de ...

Los resultados obtenidos muestran que ...

Para la simulación se tuvo algunos problemas en ...

Conclusiones y comentarios

En base a los resultados presentados se concluye que ...

La ventajas de usar LTSpice son ...

Durante el desarrollo de la tarea se apreció que ...



Figura 1: Circuito utilizado



Figura 2: Grafico de la corriente por el diodo D1 (sólo como ejemplo)

2. Desarrollo

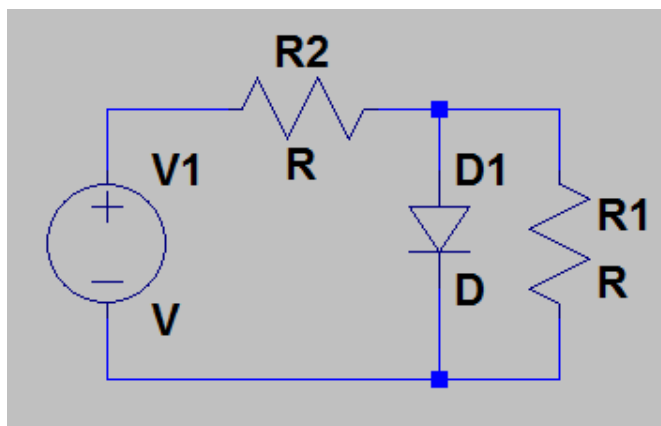
Se consideró el circuito de la Figura 1.
Los valores elegidos para las componentes son ...

Parte 1:

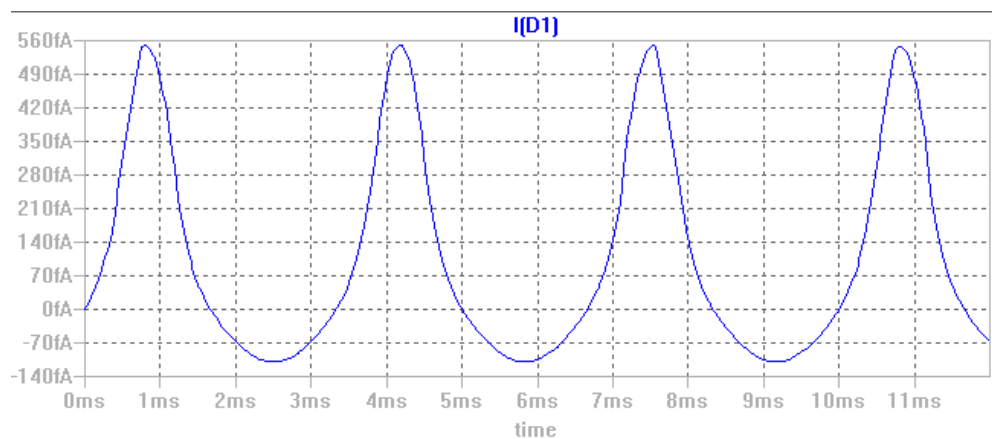
Para mostrar que el sistema es **no-lineal** se consideró ...
El gráfico en la Figura 2 muestra que ...

Parte 2

Los valores característicos de la señal ... se obtuvieron en LTSpice mediante ...
Para hacer el gráfico de potencia El gráfico obtenido aparece en la Figura ...
Para mostrar la característica corriente v/s voltaje del diodo Los resultados se muestran en la Figura ...